

ИНСТРУКЦИЯ ПО СБОРКЕ

КРОВАТЬ «КУБ»



Dreamline

С нами комфортно

Мы поздравляем Вас с покупкой мебели из массива Dreamline. Уверены, что наша мебель прослужит Вам долгие годы при соблюдении ряда простых эксплуатационных правил.

Внимание!

Перед сборкой внимательно ознакомьтесь с данной инструкцией, проверьте комплектность фурнитуры. Сборку производите на ровной жесткой поверхности. Упаковку и прокладочный материал можно использовать в качестве подстилочного материала при сборке.

По окончании сборки, просим Вас (по возможности) утилизировать пленку и прокладочный материал в баки для переработки вторсырья.

Мы рекомендуем сборку мебельных изделий компании Dreamline при помощи профессиональных сборщиков мебели.

При выявлении дефектов товара, возникших вследствие неправильной самостоятельной сборки, гарантия на изделие не распространяется.

При возникающих трудностях при сборке Вы можете вызвать специалиста по номеру 8 495 500-15-36.

Спасибо, что выбираете Dreamline!

Перед сборкой

1. Проверьте вид и целостность деталей в упаковке.

Претензии по их повреждению принимаются только у изделий БЕЗ следов сборки.

2. Сохраните упаковку до окончания сборки.

При выявлении в процессе сборки брака и некомплектности изделия необходимо сохранять упаковку до момента выезда к Вам представителя торговой компании.

3. Проверьте количество деталей и фурнитуры по перечню комплектовочной ведомости, разберите фурнитуру на группы.

Предприятие-изготовитель оставляет за собой право вносить конструктивные изменения в изделие, заменять фурнитуру и метизы на аналогичные, не ухудшающие внешний вид и не влияющие на функциональные свойства изделия.

4. Соблюдайте порядок сборки, данный в этой инструкции!

При несоблюдении инструкций по сборке и эксплуатации с компании-производителя снимаются гарантийные обязательства.

5. Перемещайте все детали бережно, без рывков, укладывайте устойчиво, избегайте их падений и ударов!

6. Сборку рекомендуется проводить на упаковке или другой мягкой подложке!

Для сборки вам понадобятся:

	Крестовая отвертка		Рожковый ключ №13
	или шуруповёрт		Молоток

Комплектовочная ведомость кровати «КУБ»

Маркировка детали	Наименование детали	Кол-во деталей в упаковке	Картинка
1	Эксцентрик \varnothing 35 + шток	16	
2	Заглушки под эксцентрик	16	
3	Винт п/сф 6 x 30	3	
4	Винт п/сф 6 x 12	8	
5	Стяжка межсекционная	4	
6	Войлочный подпятник 20 x 20	15	

КОМПЛЕКТАЦИЯ кровати «КУБ»

Боковина 2шт

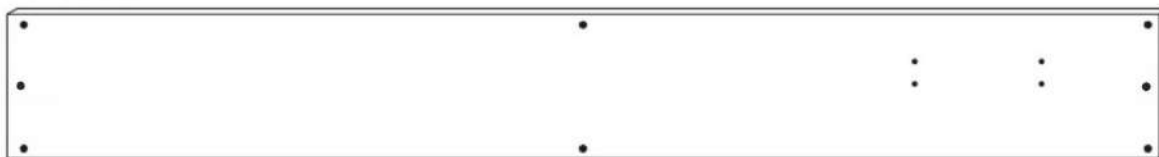

Горизонтальные секции 3шт



МДФ дно 2шт

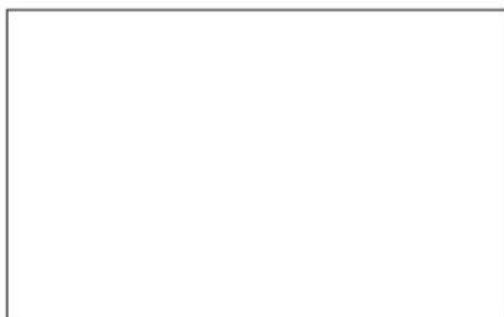

Задняя планка 1шт



Подъемный механизм в сборе 2шт

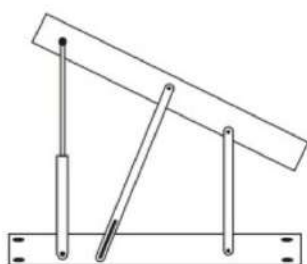

Решетка 1шт

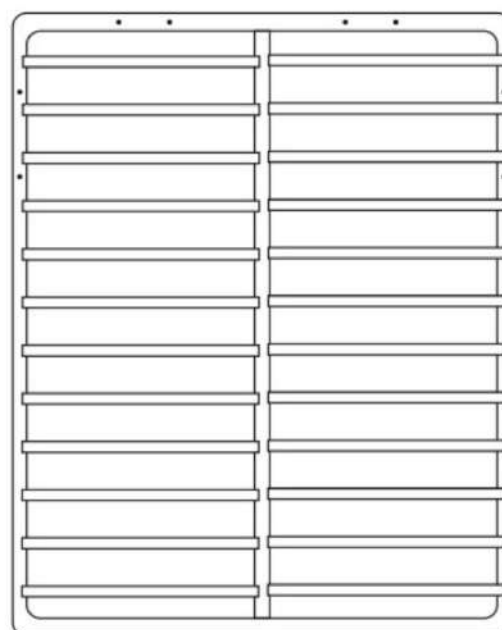

Скобы удержания матраса 2шт



Этапы сборки кровати «КУБ»

Шаг 1

- Прикрепить боковины к горизонтальным секциям с помощью эксцентриковых стяжек (1) и поставить заглушки (2).

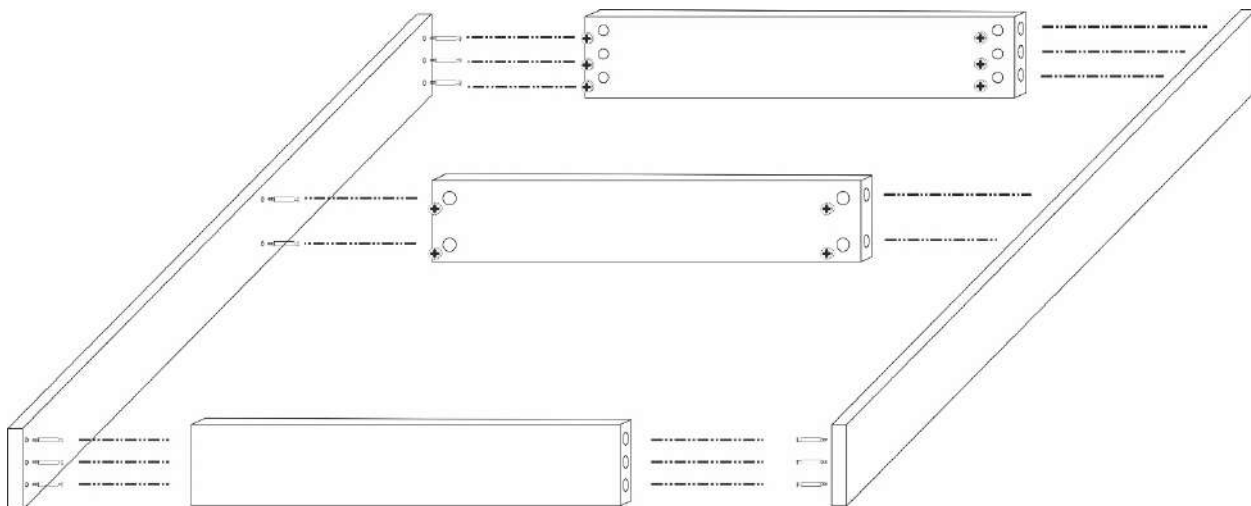

Шаг 2

- Вложить дно из МДФ.

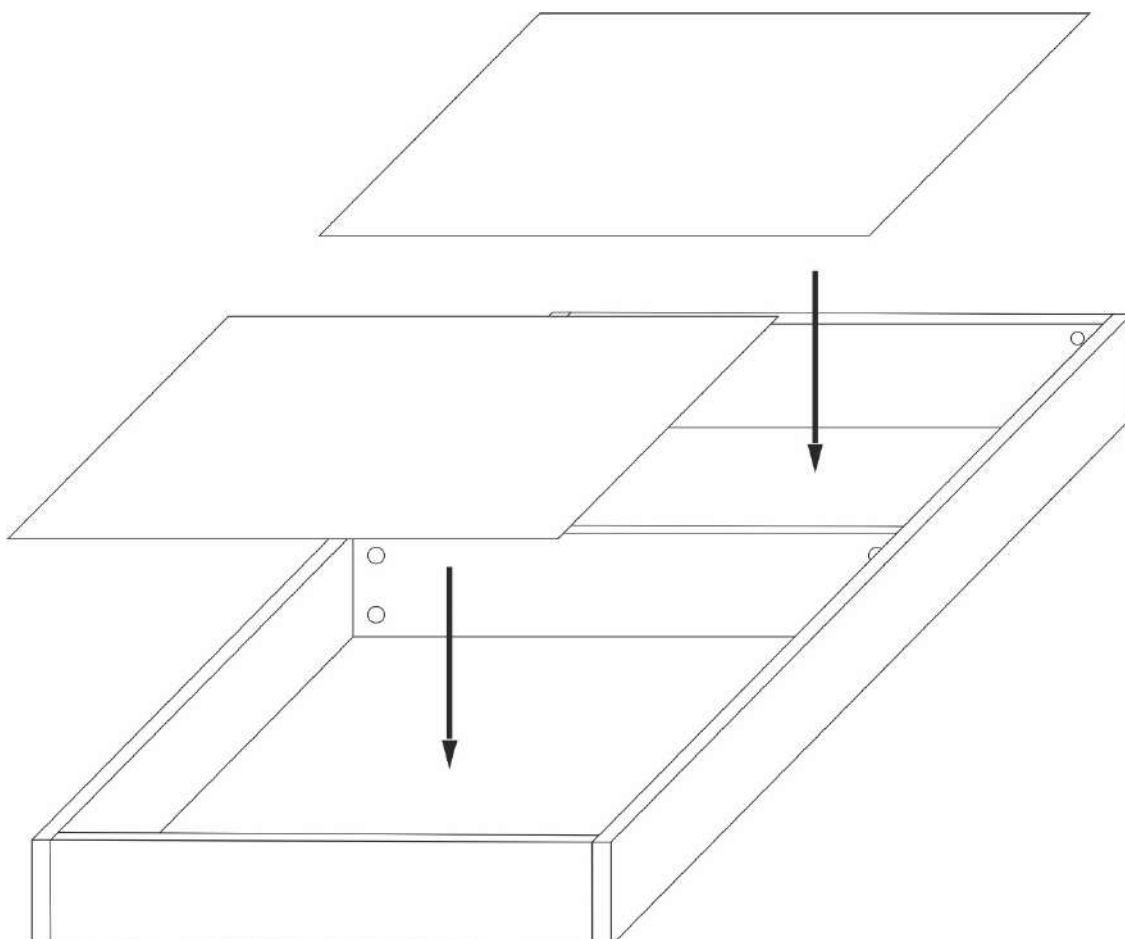

Шаг 3

- Прикрепить с внутренней стороны к горизонтальной секции, располагающейся в ногах, заднюю планку. Использовать винты 6x30 (3).

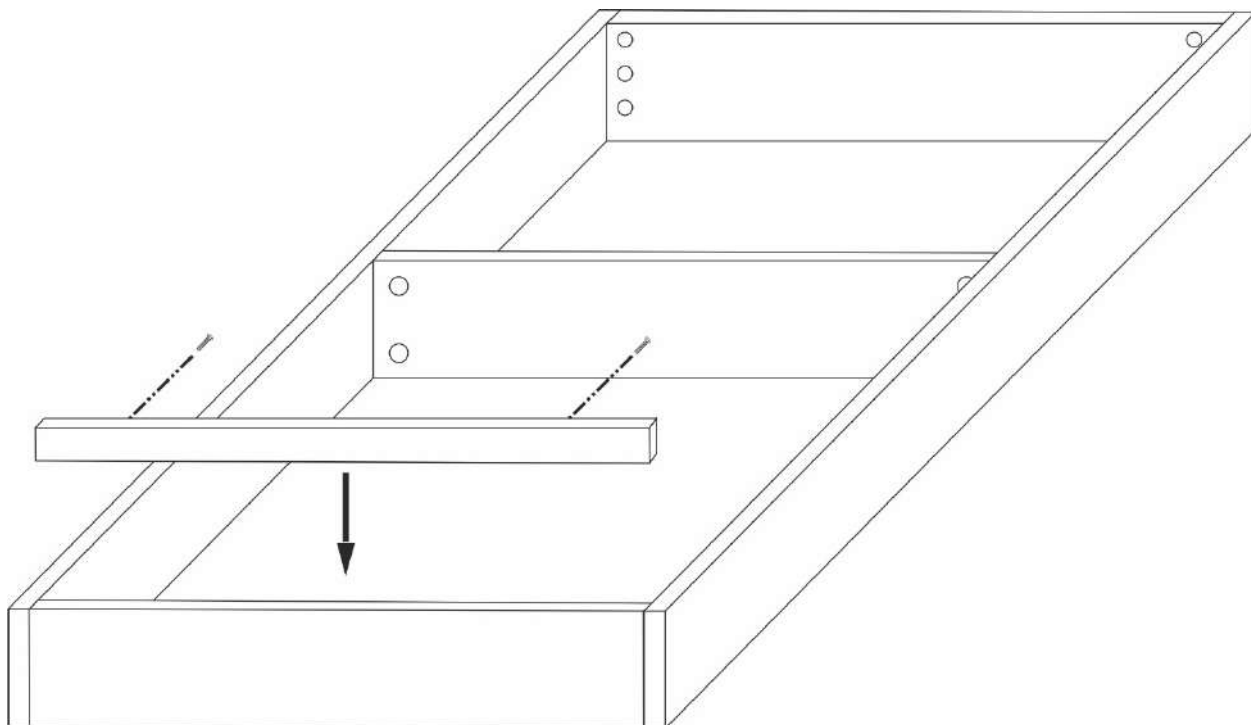

Шаг 4

- Прикрепить подъёмный механизм с применением винтов (4).

Шаг 5

- Прикрепить ортопедическую решётку к подъёмному механизму межсекционными стяжками (5), далее выровнять относительно ящика.

Шаг 6

- Установить газовые лифты на крепёжные винты, установленные в механизме. Затянуть гайкой. (При установленных газовых лифтах решётку будет сложно опустить и без матраса она будет подниматься).

Шаг 7

- В решётку вставляем скобы удержания матраса со стороны изголовья, чтобы при поднятии матрас не скатывался, привязываем хлястик к основанию со стороны ног.

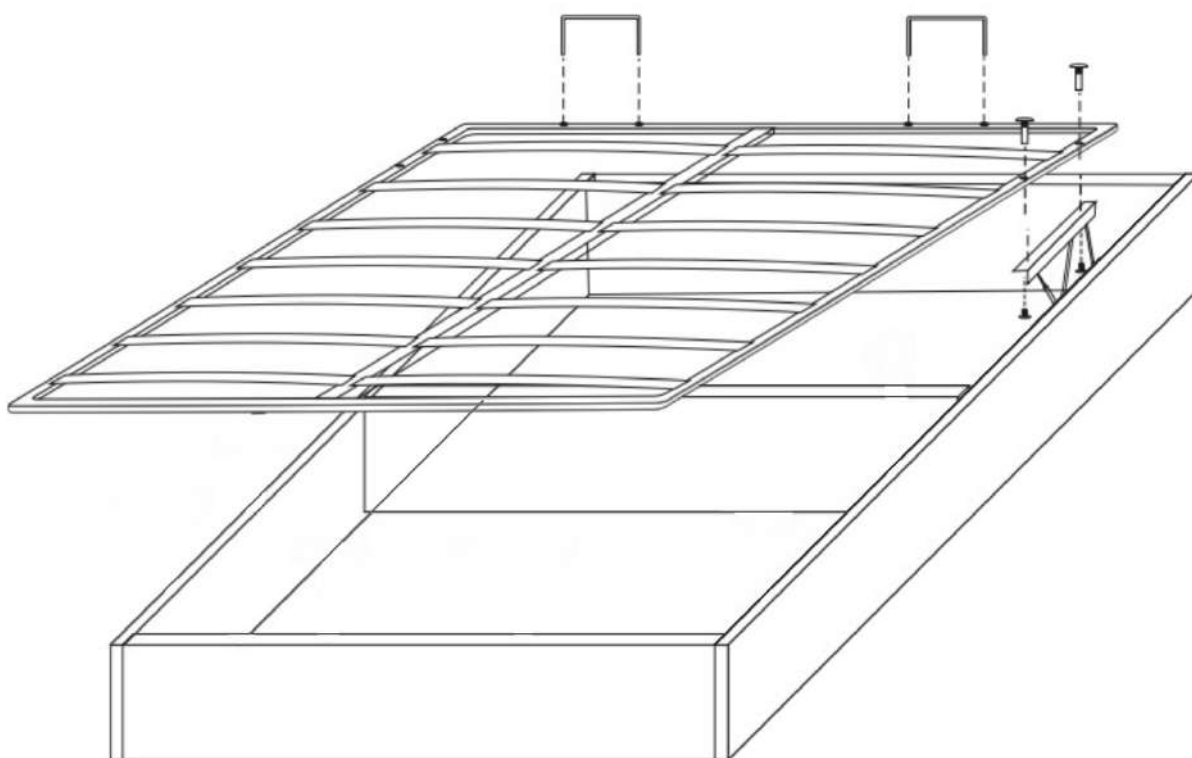

Нужна помощь?

При возникающих трудностях при сборке вы можете вызвать специалиста по номеру **+7 (495) 500-15-36**.

**Спасибо, что выбираете
Dreamline!**

online@dreamline.center
8 (800) 707-07-64
дримлайн.рф