



Dreamline

С нами комфортно

ИНСТРУКЦИЯ ПО СБОРКЕ ВИТРИНЫ «ПАЛЕРМО» ОДНОСТВОРЧАТОЙ. КОМПЛЕКТАЦИЯ 1-1, 1-3.

Мы поздравляем Вас с покупкой мебели из массива Dreamline. Уверены, что наша мебель прослужит Вам долгие годы при соблюдении ряда простых эксплуатационных правил.

Пожалуйста,

Перед сборкой внимательно ознакомьтесь с данной инструкцией, проверьте комплектность фурнитуры. Сборку производите на ровной жесткой поверхности. Упаковку и прокладочный

материал можно использовать в качестве подстилочного материала при сборке.

По окончании сборки, просим Вас (по возможности) утилизировать пленку и прокладочный материал в баки для переработки вторсырья.

Мы рекомендуем сборку мебельных изделий компании Dreamline при помощи профессиональных сборщиков мебели. При выявлении дефектов товара, возникших вследствие неправильной самостоятельной сборки, гарантия на изделие не распространяется.

При возникающих трудностях при сборке Вы можете вызвать специалиста по номеру 8 495 500-15-36.

Спасибо, что выбираете Dreamline!

Перед сборкой

1. Проверьте вид и целостность деталей в упаковке. Претензии по их повреждению принимаются только у изделий БЕЗ следов сборки.
2. Сохраните упаковку до окончания сборки! При выявлении в процессе сборки брака и некомплектности изделия необходимо сохранять упаковку до момента выезда к Вам представителя торговой компании.
3. Проверьте количество деталей и фурнитуры по перечню комплекточной ведомости, разберите фурнитуру на группы. Предприятие-изготовитель оставляет за собой право вносить конструктивные изменения в изделие, заменять фурнитуру и метизы на аналогичные, не ухудшающие внешний вид и не влияющие на функциональные свойства изделия.
4. Соблюдайте порядок сборки, данный в этой инструкции!
5. При несоблюдении инструкций по сборке и эксплуатации с компании-производителя снимаются гарантийные обязательства.
6. Перемещайте все детали бережно, без рывков, укладывайте устойчиво, избегайте их падений и ударов!
7. Сборку рекомендуется проводить на упаковке или другой мягкой подложке!

Для сборки вам понадобятся

	Крестовая отвертка		Рожковый ключ №13
	или шуруповёрт		Измерительная рулетка

Комплектовочная ведомость витрины «ПАЛЕРМО»

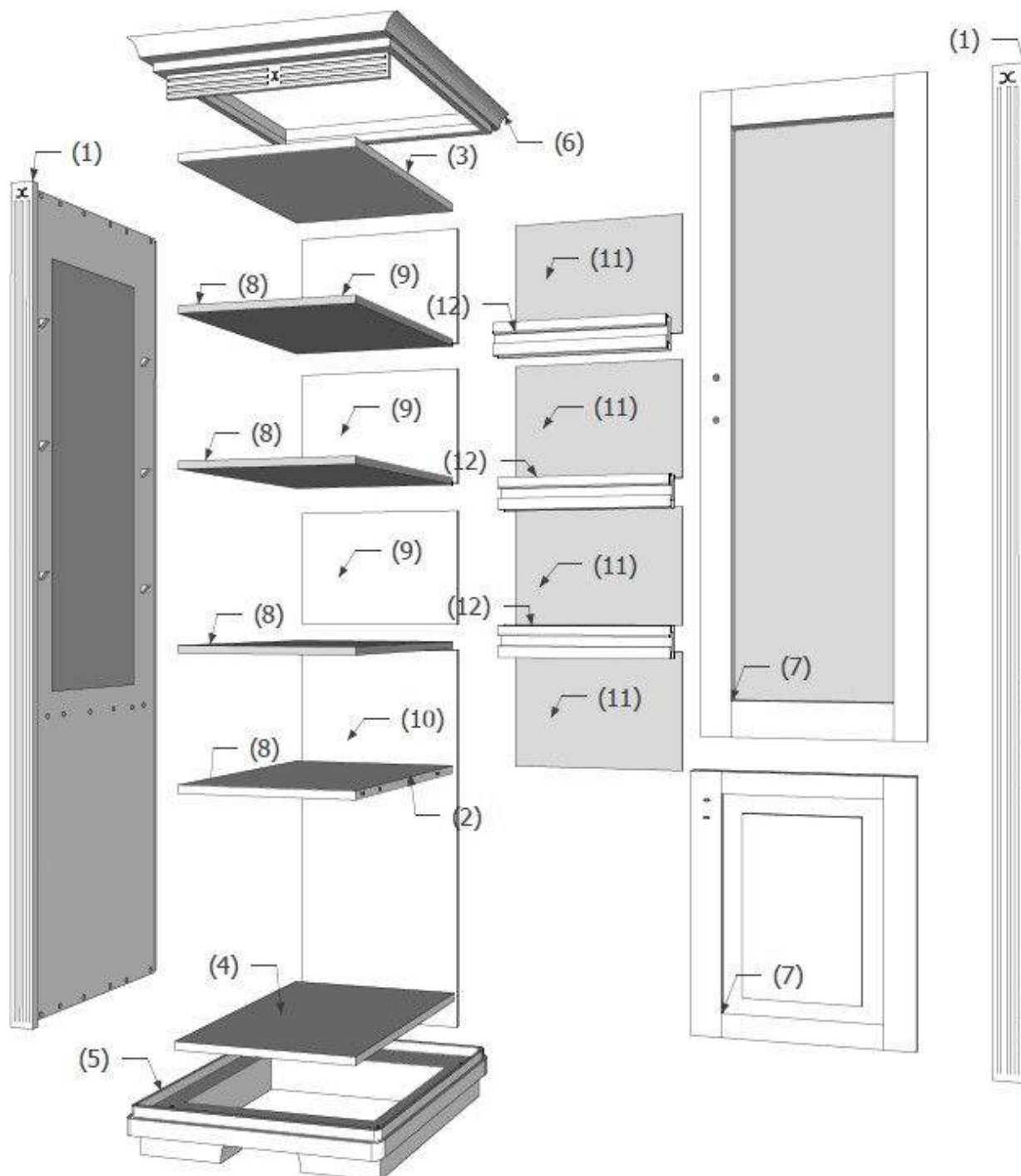

Комплектовочная ведомость витрины «ПАЛЕРМО»

Маркировка детали	Наименование детали	Кол-во деталей в упаковке	Картинка
1	Боковые стойки	2	
2	Средняя полка	1	
3	Крышка (окрашенная с двух сторон)	1	
4	Дно (окрашенное, с одной стороны)	1	
5	Платформа	1	
6	Карниз	1	
7	Фасад (малый и большой)	2	
8	Полка стеклянная	3	
9	ЛХДФ малые	3	
10	ЛХДФ большой	1	
11	Зеркала	3	
12	Опорно-разделительная планка	3	
13	Петля равнолежащая	5	
14	Ручка	2	
15	Болт 4x30	4	
16	Саморез 4x16 (петля бел.)	20	
17	Саморез 3,5x16	60	
18	Саморез 3.5x25 чёрный	7	
19	Саморез 3,5x32	12	

20	Эксцентрик+шток	20	
21	Демферы силиконовые	12	

Этапы сборки витрины «ПАЛЕРМО»

Сборка корпуса шкафа осуществляется в горизонтальном положении на полу; лицевая часть – снизу. Используем упаковку шкафа в качестве настила на пол во избежание повреждения деталей.

Шаг 1

- Распаковать стойки (1), крышку (окрашенная с двух сторон) (2) и дно (окрашенное с одной стороны) (3). Предварительно ввернуть штоки эксцентрики в уже завернутые в детали шкафа футорки.

Шаг 2

(Сборка корпуса)

- Боковые стойки (1) состыковывать с соответствующими отверстиями с дном (4), средней полкой (2) и крышкой (3) (шканты вставляются в отверстия).

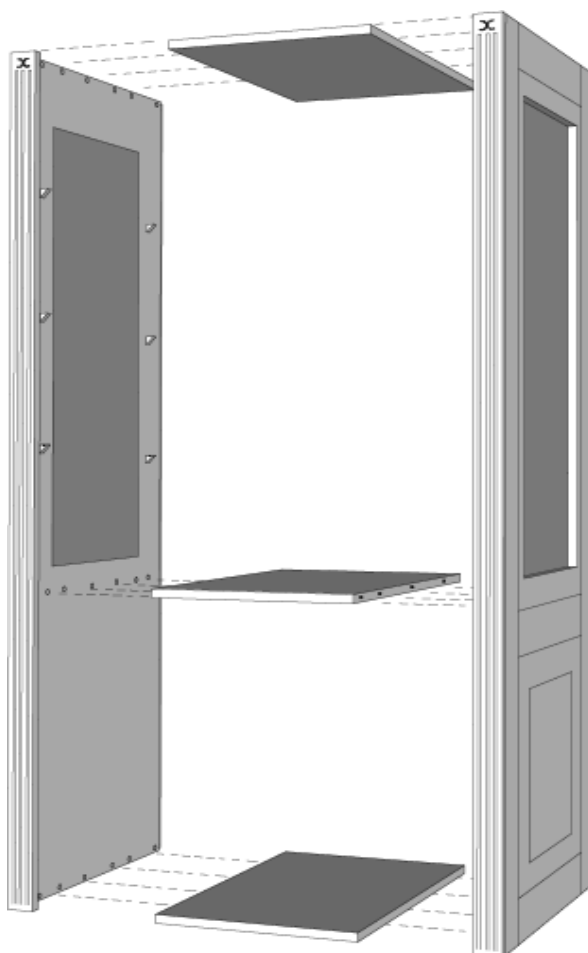

- Стянуть эксцентриковыми стяжками (20).

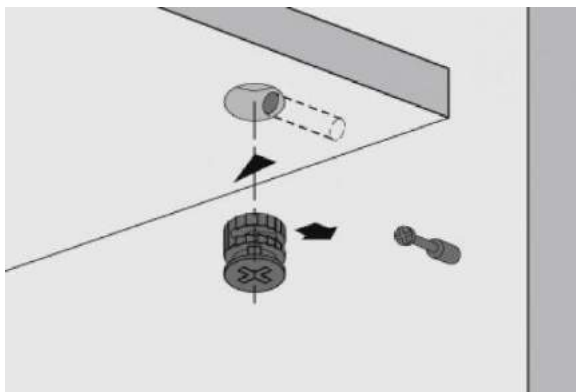

Шаг 3

- Необходимо измерить размер корпуса по диагонали. Он должен быть одинаковым с двух сторон. После прикрутить нижнюю часть оргалита (ЛХДФ) (10) с применением саморезов (17)). Рекомендуемый шаг 25 см.

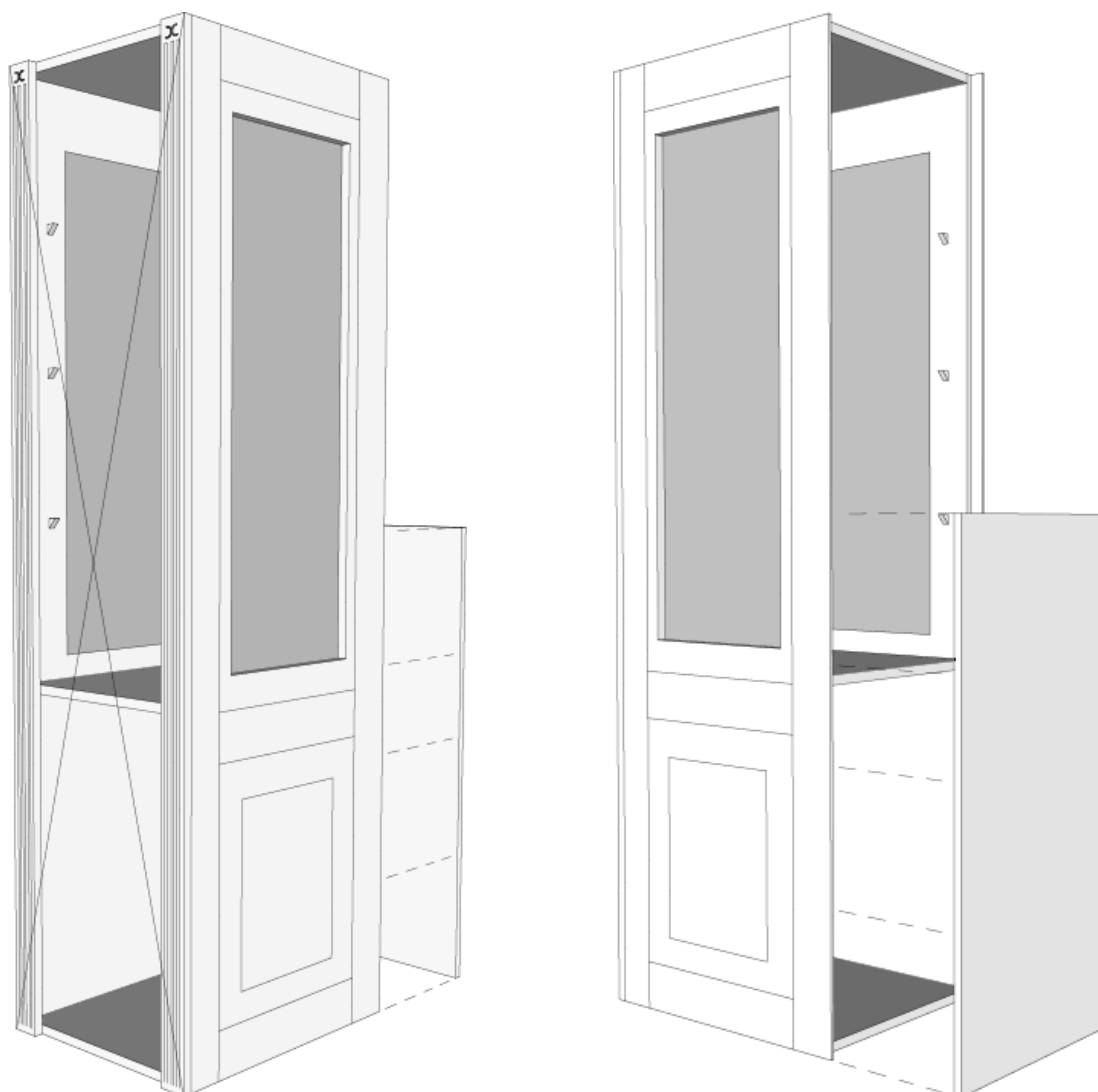

Шаг 4

- Собранный корпус необходимо приподнять со стороны дна (4) в горизонтальном положении над полом (7-10 см), поставить полностью на мягкую подложку (возможно использовать коробку). Это необходимо для того, чтобы монтировать платформу (5).
- Состыковать платформу (5) ко дну (4): Саморез 16 мм (17) вставить в отверстия на уголках на платформе и прикрутить к дну в соответствующие присадки.

Шаг 5

- Поставить шкаф на платформу в вертикальное положение.
- Состыковать крышку шкафа (3) и боковины (1) с карнизом (6) в соответствующие отверстия.
- Прикрутить с помощью саморезов (19).
- Приставить к карнизу декоративную планку и прикручиваем с применением саморезов (17) к каннелюрам.

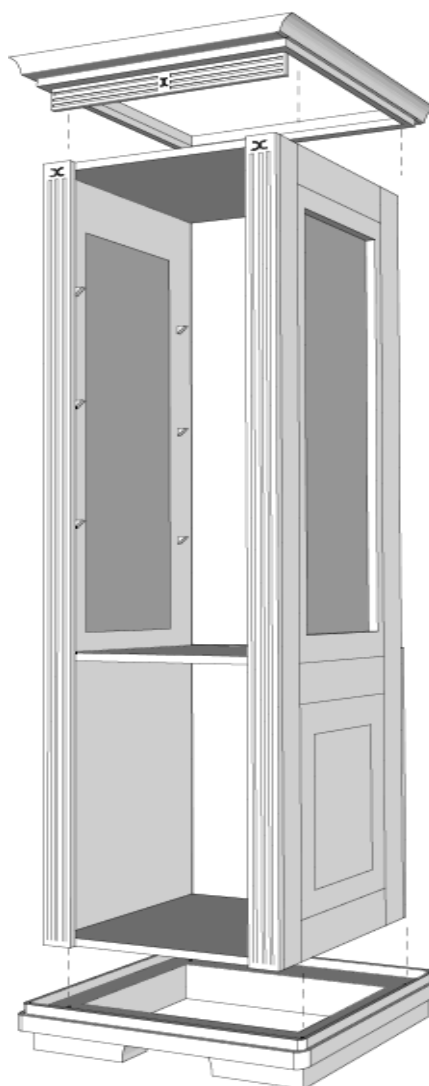

Шаг 6

- Вставить зеркало (11) во внутреннюю часть шкафа сзади. Данное зеркало поместить в углубления стоек перед ЛХДФ (10).
- На верхний край зеркала и ЛХДФ (10) накладывается деревянная опорно-разделительная планка (12) (деревянная планка с тремя выемками).

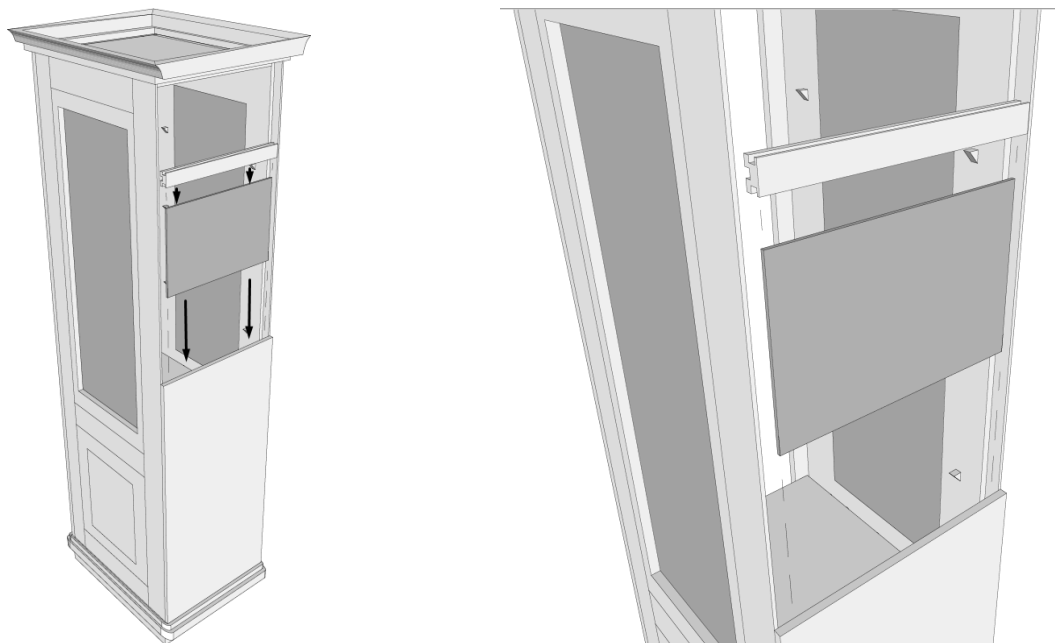

- Прикрутить опорно-разделительную планку к стойкам с применением саморезов (19).

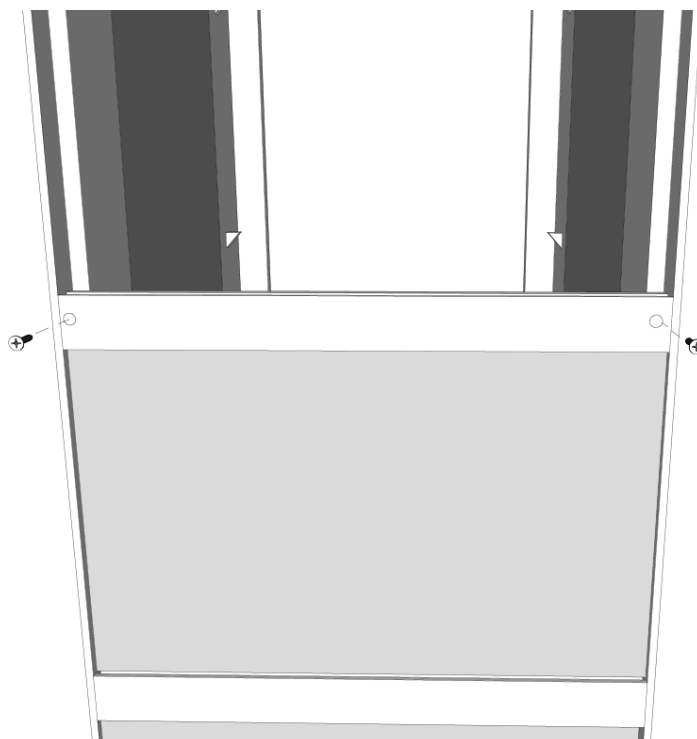

- Нужно положить стеклянную полку на полкодержатели, так же вставив ее в опорно-разделительную планку.

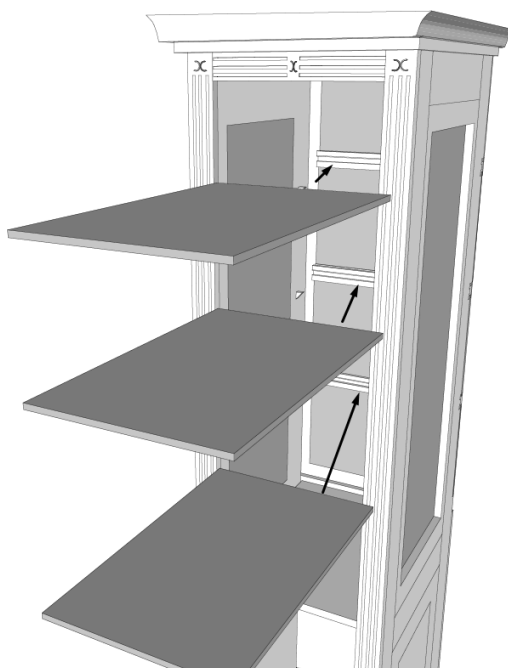

- Вставить следующий фрагмент зеркала (11) и ЛХДФ (9) в углубления стоек сзади.
- На верхний край зеркала и оргалита накладывается деревянная опорно-разделительная планка (деревянная планка с тремя выемками).
- Затем так же вставляем в данную планку стеклянную полку.

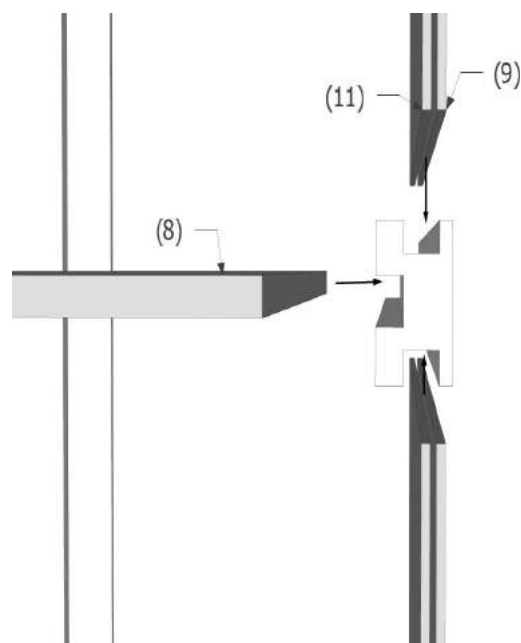
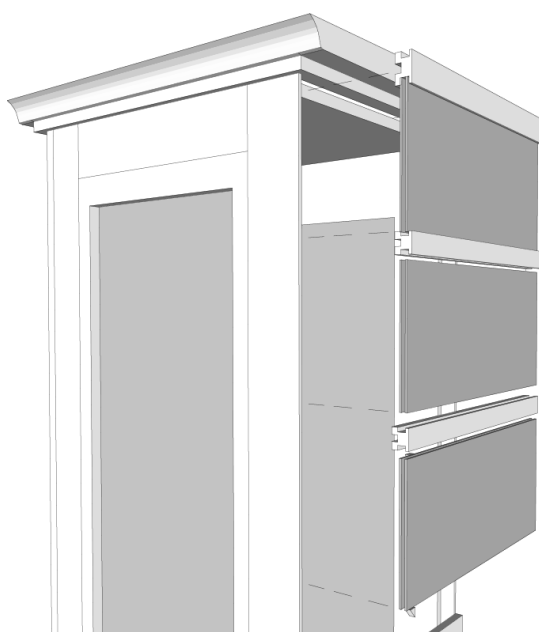

- Прodelываем данное действие всего 3 раза.
- В завершении установки зеркал нужно найти зеркало (11) и ЛХДФ (9) большего размера. Вставляем зеркало в планку и прикручиваем самый верхний ЛХДФ к стойке.

Шаг 7

- В петле (13) вкручены винты – их необходимо выкрутить и заменить на саморезы на 16 мм (16)
- Вставить петли (13) в перфорации «чашечка» на фасадах (7).
- Закрепить с помощью саморезов 16 мм (16), предварительно сделав присадку в фасаде сверлом D 2-2,5 мм на глубину не более 10 мм.

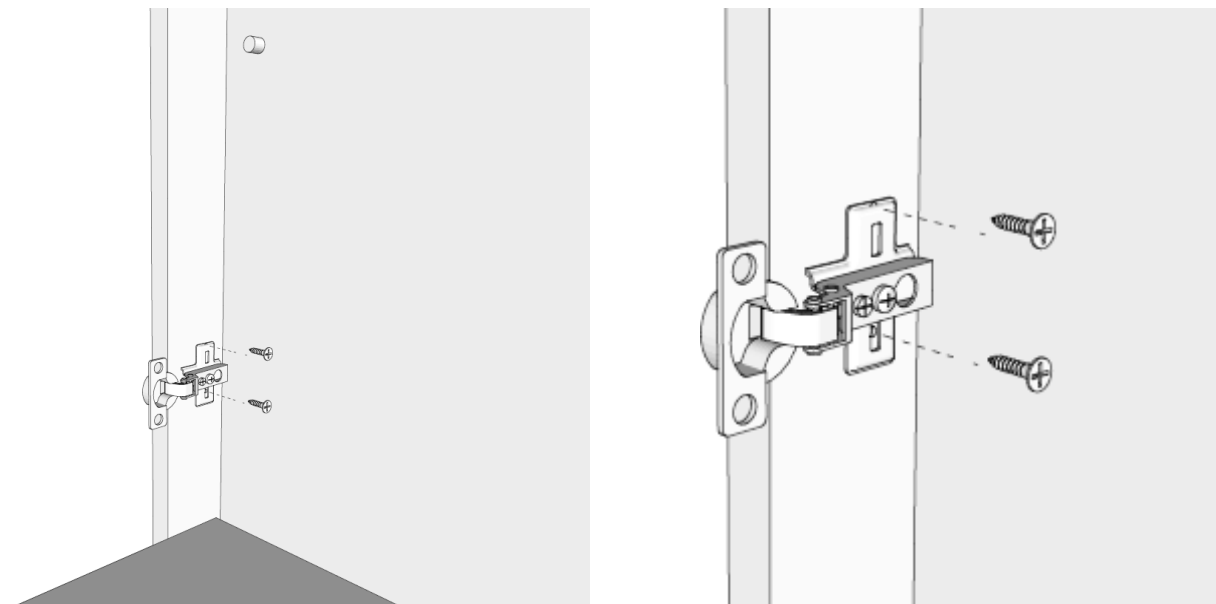

Шаг 8

- На каннелюрах, к которым необходимо крепить фасады с петлями, нет перфорации под петли. Присадки намечаем вручную. Для разметки на каннелюрах, нужно приложить фасады с петлями к передней кромке стойки. Выравниваем с учетом зазора 2-3 мм между фасадами и затем делаем карандашом отметки в отверстиях петель.
- Сверлим отверстия глубиной не более 10 мм, D 2-2,5 мм. Крепим фасады к каннелюрам саморезами 16 мм (16). Фасады регулируем относительно друг друга с одинаковым зазором.

Шаг 9

- Крепим ручки (14) к фасадам винтами (15) через отверстия.

🔍 Нужна помощь?

При возникающих трудностях при сборке вы можете вызвать специалиста по номеру **+7 (495) 500-15-36**.

**Спасибо, что выбираете
Dreamline!**

online@dreamline.center
8 (800) 707-07-64
дримлайн.рф